



PERGGOLA



4 – 08

09 – 12

13 – 15

16 – 17

18 – 21

22 – 25

26 – 27

28 – 33

34 – 35

36 – 39

40 – 43

INDICE

Présentation

Pergola bioclimatique Autoportée

Pergola bioclimatique adossée

Pergola toit fixe

Stores pour pergolas

Éclairage pergolas

Rideaux de verre coulissants

Panneaux décoratifs toles perforées

Chevrons décoratifs

Carports

Couleurs



une écoute à toutes vos envies !



Chez **MÉTAL 13**, la satisfaction du client est notre principale préoccupation. Chaque produit est fabriqué sur mesure en fonction de vos besoins, vous faites ainsi parti de notre processus de production."

Lorsque vous explorez notre catalogue, laissez-vous emporter par le plaisir de concevoir votre maison idéale, en vous inspirant des tendances et des univers que nos designers ont soigneusement élaborés pour vous.

"Nos options de personnalisation offrent des solutions uniques pour créer un espace extérieur qui reflète parfaitement votre Style et votre personnalité."



Créez votre oasis de Confort en plein air.

QU'EST-CE QU'UNE PERGOLA BIOCLIMATIQUE ?

Une pergola bioclimatique en aluminium est une structure de terrasse ou de jardin fabriquée en aluminium qui est conçue pour réguler la température de votre espace extérieur en utilisant des éléments naturels tels que la ventilation et l'ombrage. Elle est dotée de lames orientables qui permettent de réguler la température en fonction des conditions météorologiques et des besoins de l'utilisateur.

Les lames orientables des pergolas bioclimatiques en aluminium peuvent être inclinées pour bloquer le soleil ou laisser passer la lumière. Elles peuvent également être ajustées pour permettre une circulation d'air optimale, ce qui permet de réguler la température et de créer une ambiance confortable.

Les toiles rétractables sont également une option populaire pour les pergolas bioclimatiques, permettant de protéger contre le soleil et la pluie, tout en offrant une flexibilité pour profiter du plein air dans toutes les conditions météorologiques.

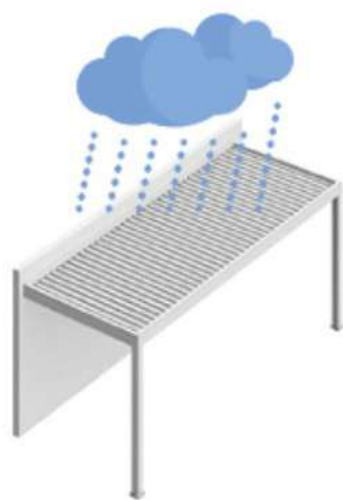

PROTECTION PLUIE -
NEIGE



PROTECTION SOLAIRE

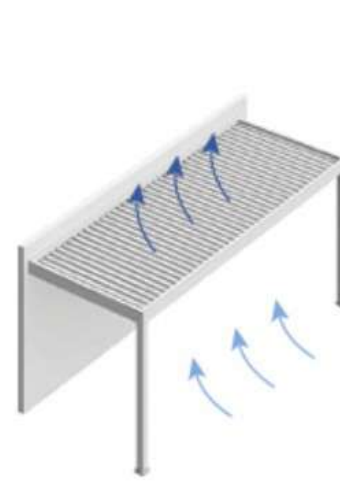

VENTILATION
NATURELLE

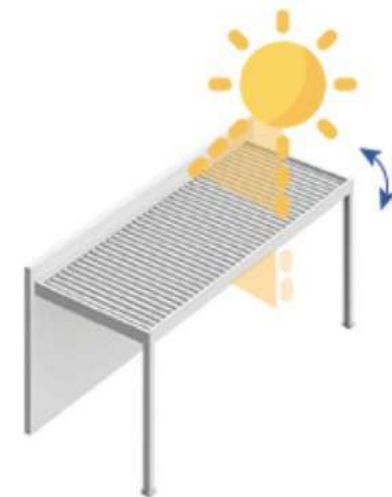

RÉGULATION FLUX
LUMINEUX

Télécommande

La télécommande permet d'actionner les lames motorisées de votre pergola que vous pourrez ouvrir ou fermer à votre guise. Selon les options choisies, la télécommande permettra aussi de contrôler vos stores et votre éclairage.

Lames orientables

Dimension : **200** mm de largeur.
Grâce à ses lames orientables et évidées, la pergola vous apporte une protection solaire et thermique idéale (canalise les fortes chaleurs). La circulation d'air est assurée, ainsi que la luminosité nécessaire dans votre habitation. Avantage : lors de l'ouverture des lames, celles-ci ne dépassent pas de la structure. Montage rapide avec système ressort poussoir en inox. Le visuel sous face est plat. Chaque lame est équilibrée et montée de façon à ce que le moteur ne force pas. La conception des lames est telle qu'elle évite des grincements lors des manipulations ou en cas de vent.

Poutres

Les poutres sont doublées (250mmx60mm) pour assurer une rigidité afin de créer une résistance au poids et aux contraintes météorologiques.

Jonctions et fixations (platines)

Hauteur 250mm. Platines pleine masse aluminium, s'intégrant dans le poteau et permettant d'augmenter la rigidité et la résistance de l'ensemble de la structure. Gage de qualité et de longévité. Les platines sont non visibles.

Moteur

Motorisation radiocommandée.

Si option LED

Les LED sont intégrées dans les poutres horizontales de la pergola

Étanchéité assurée

La pergola est étanche, lorsque les lames sont fermées. L'évacuation de l'eau est assurée par les chéneaux et les poteaux. Le circuit eau est séparé du circuit électrique (écoulement spécifique de l'eau dans les poutres) ; votre pergola même quand il pleut.

Peinture

De manière standard, nos pergolas sont thermo laquées avec un laquage de qualité label QUALICOAT – QUALIMARINE. Nos produits peuvent être fournis de façon standard (en stock) sur couleurs :

- RAL 7016 (gris anthracite).
- RAL 9010 (blanc).
- Autre couleur RAL sur demande

Poteaux

135mm x 135mm ou 150mm x 150mm. Permettent une rapidité de pose et la possibilité d'accéder à l'intérieur grâce à son capot. Rigidité supplémentaire grâce au système d'évacuation du réseau pluvial. Les platines de fixation sont conçues de façon à s'intégrer directement dans le poteau, ce qui solidifie d'autant plus la structure en évitant les torsions.

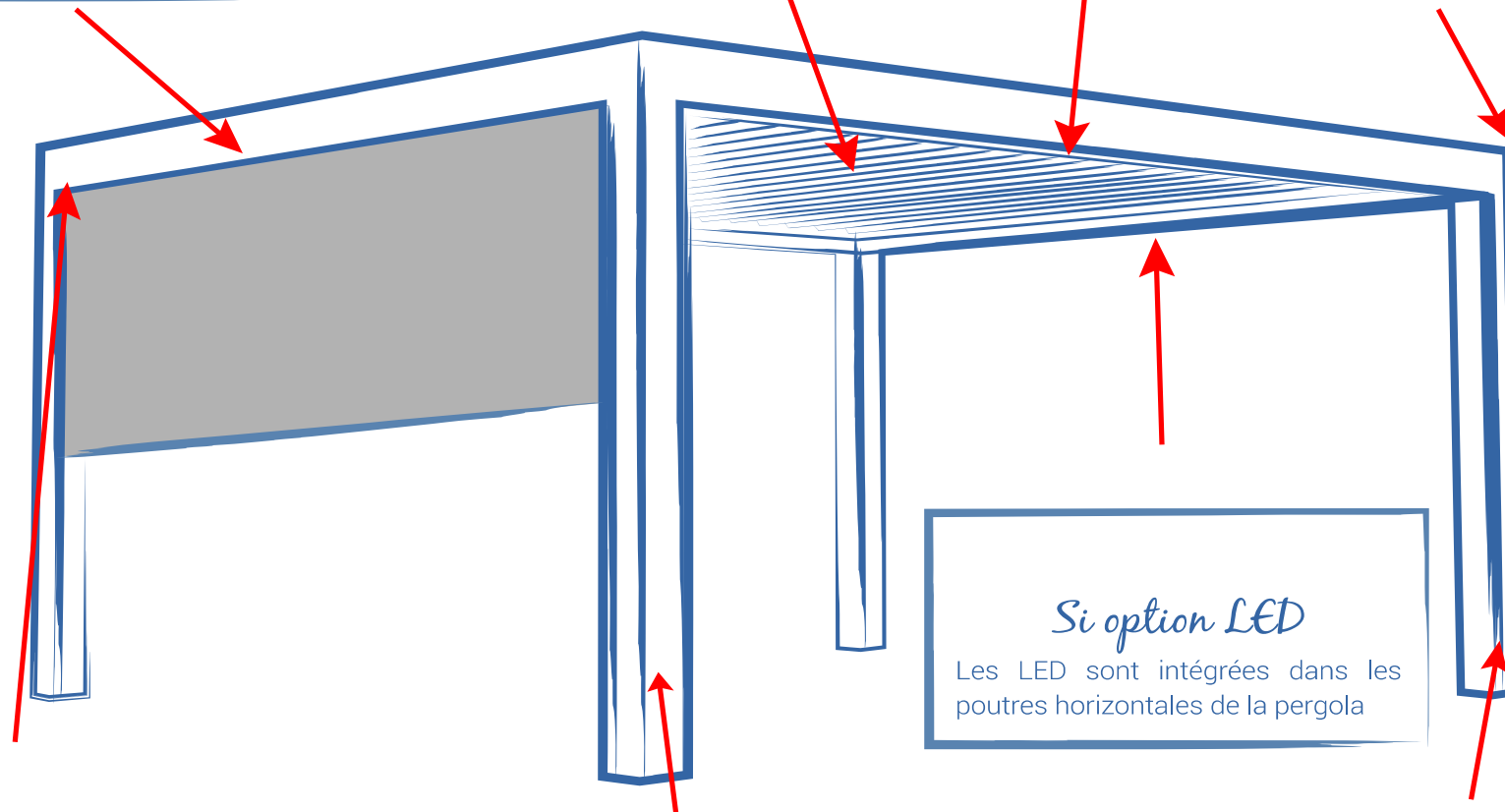

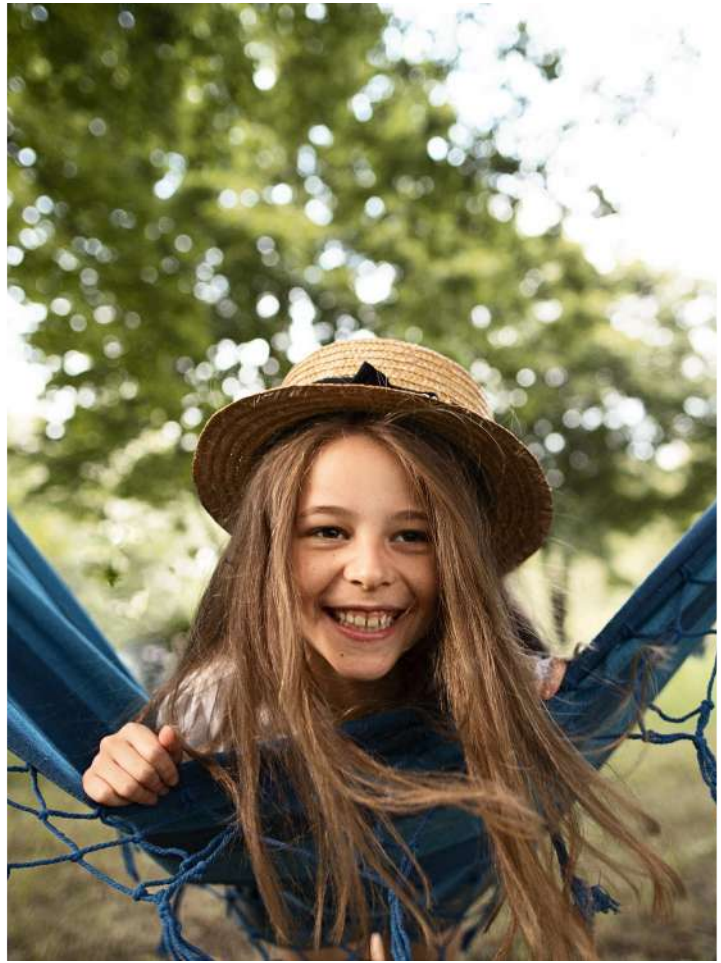



La Pergola AUTOPORTÉE représente la plus haute qualité associée à un design minimaliste, vous offrant la perfection à portée de main. Nos pergolas intègrent harmonieusement des éléments tels que les stores latéraux, l'éclairage, le chauffage et la musique pour une expérience inégalée. Peu importe l'heure du jour ou la saison, la température reste toujours parfaite. C'est le summum du confort et de l'élégance pour votre espace extérieur.

AUTOPORTÉE

1^{ère} ÉTAPE : Choix de pose

Autoportante

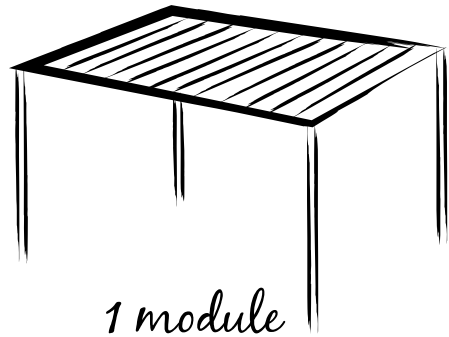

1 module
4 poteaux

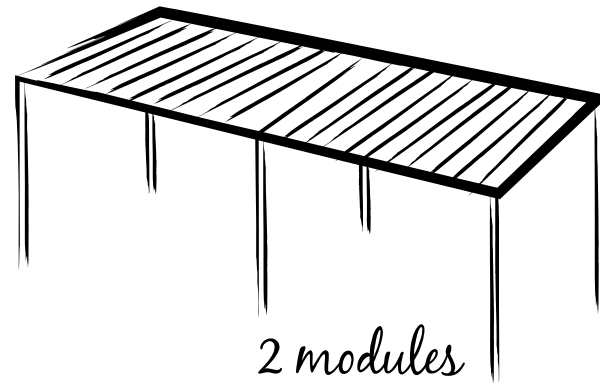

2 modules
6 poteaux

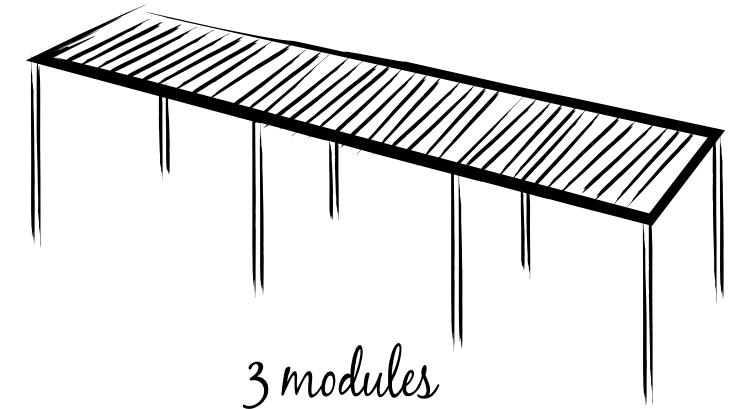

3 modules
8 poteaux



2^{ème} ÉTAPE : Choix du sens des lames

Lames perpendiculaires à la façade

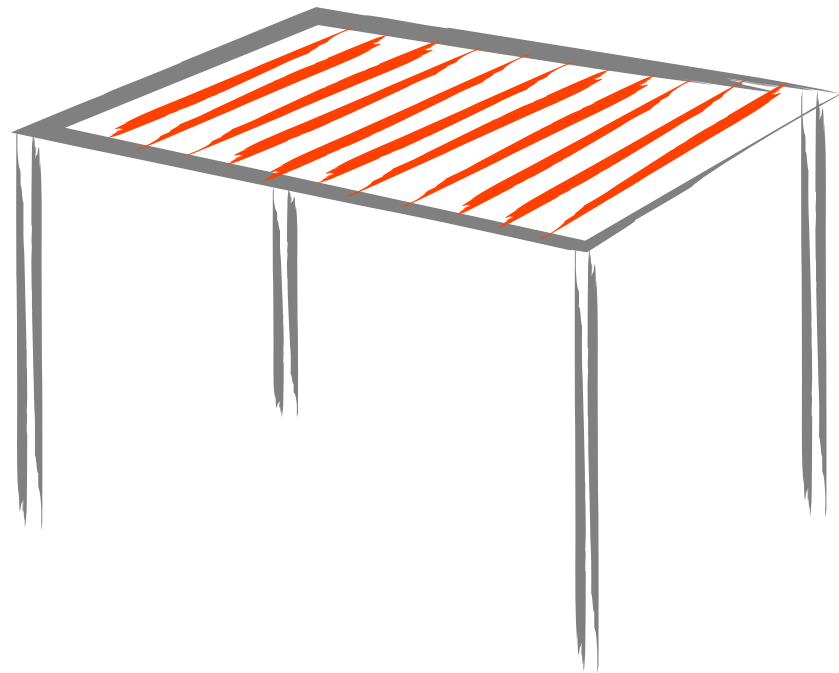

Lames parallèles à la façade

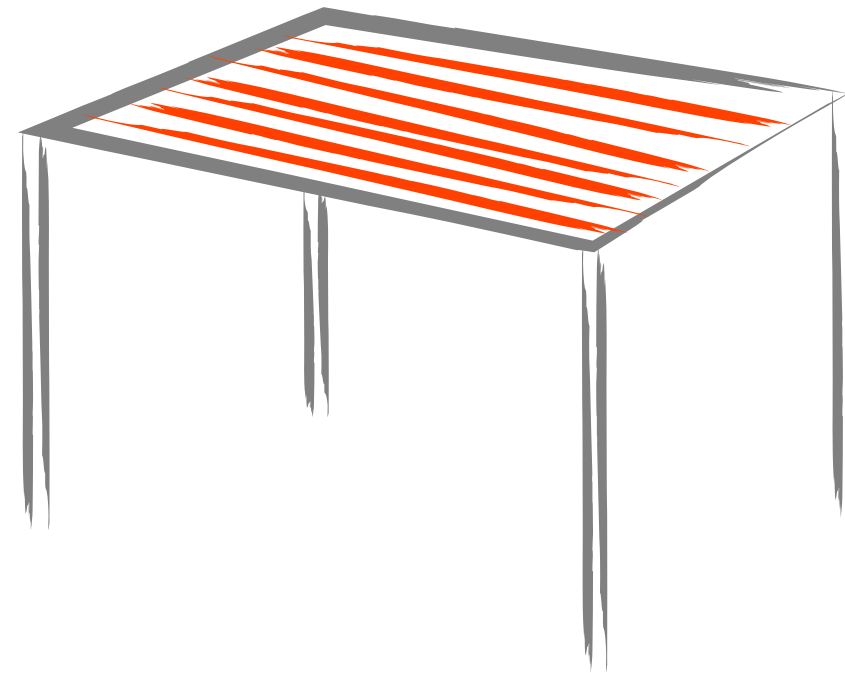





La pergola bioclimatique adossée allie élégance, confort et technologie. Ses lames orientables offrent un contrôle total sur l'ensoleillement et la ventilation, assurant une ambiance parfaite en toutes saisons. Avec sa conception minimaliste en aluminium durable, Elle s'intègre harmonieusement à votre espace extérieur. Vous pouvez même ajouter des options telles que le chauffage, l'éclairage et la musique pour créer une atmosphère idéale. La pergola Solary est bien plus qu'une simple structure ; elle transforme votre jardin ou terrasse en un oasis de bien-être, augmentant la valeur de votre propriété tout en vous offrant un espace extérieur exceptionnel. Profitez de chaque saison dans le confort de votre pergola bioclimatique.

AD
OSSÉE

1^{ère} ÉTAPE : Choix de pose

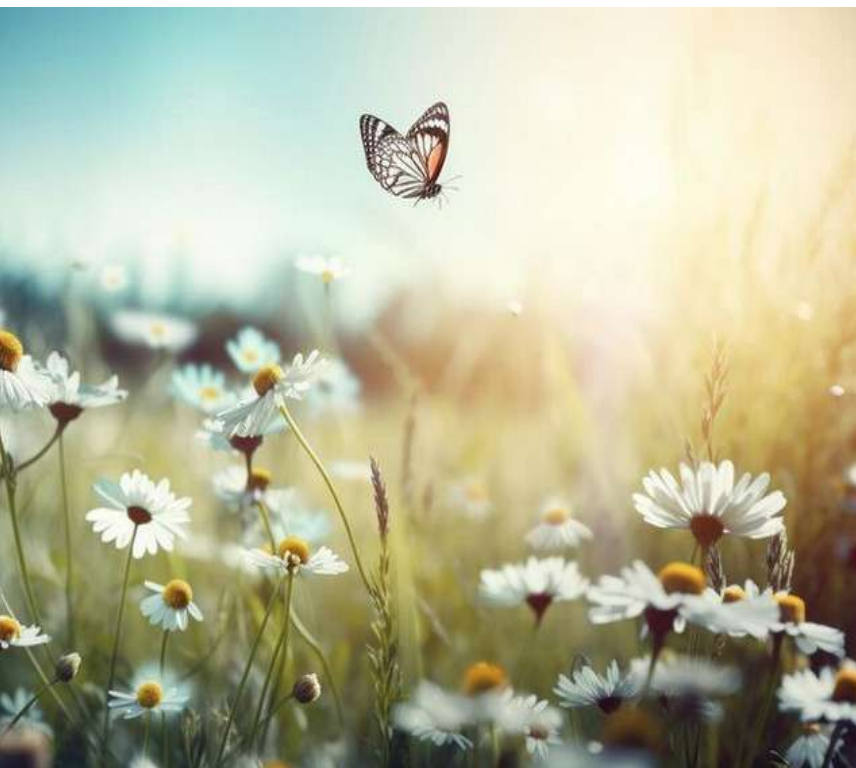
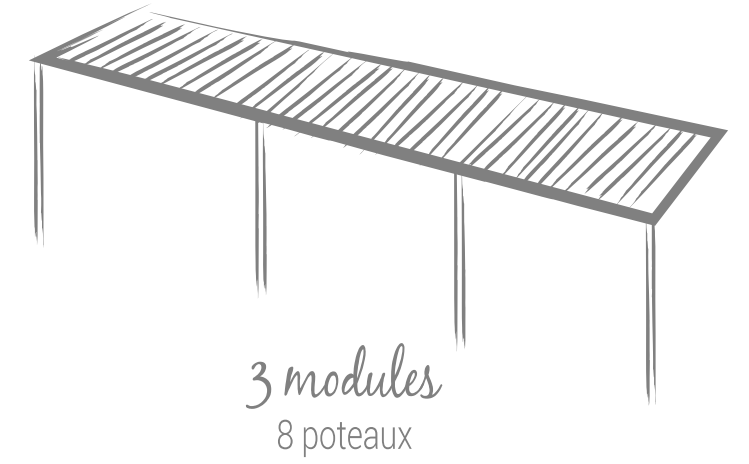
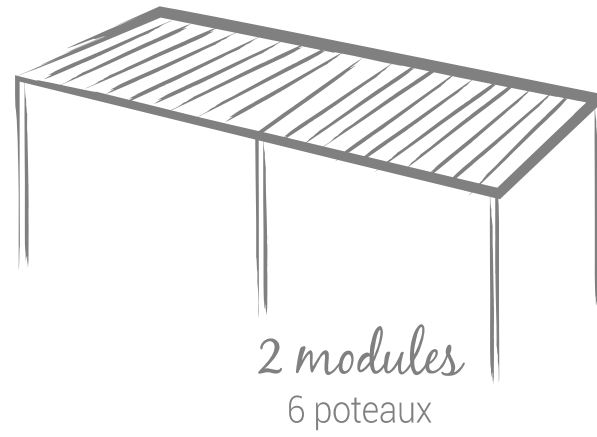
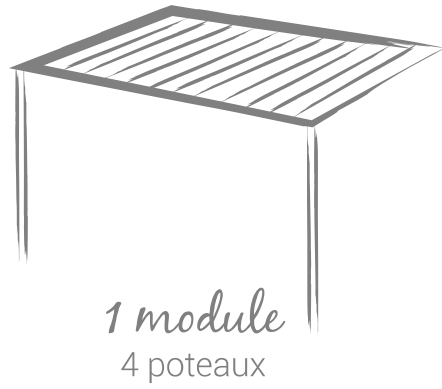

2^{ème} ÉTAPE : Choix du sens des lames

Lames perpendiculaires à la façade

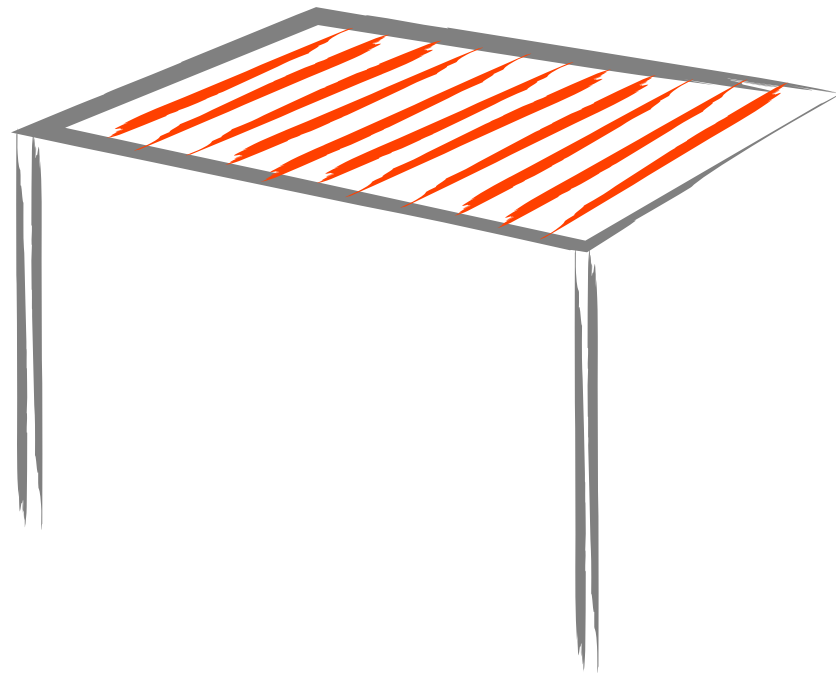

Lames parallèles à la façade

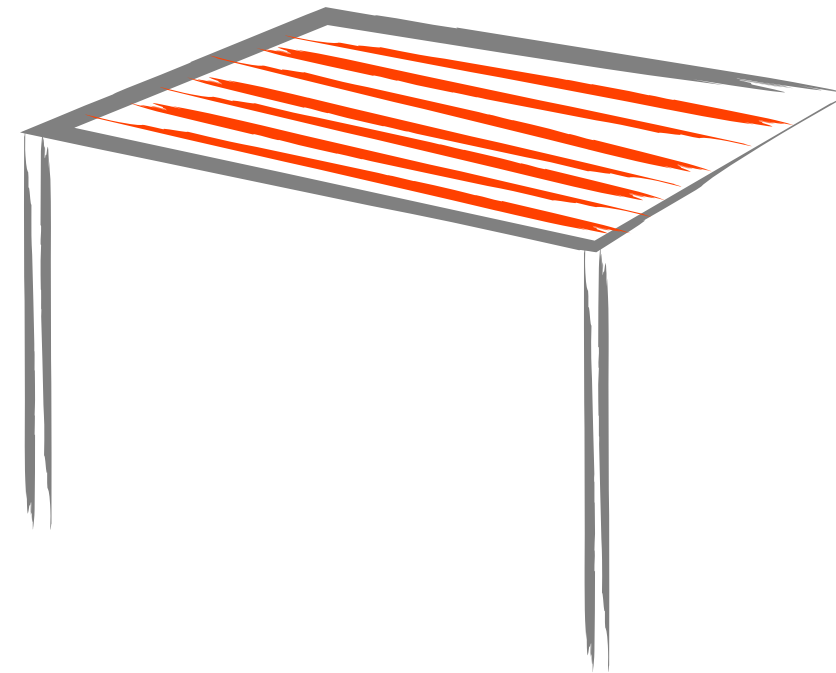



Découvrez une expérience sensorielle inégalée avec notre pergola au toit autoportant acoustique. Alliant fonctionnalité et esthétique, cette structure offre une protection élégante contre les éléments tout en créant un environnement sonore agréable. Le toit acoustique innovant absorbe les bruits environnants vous permettant de profiter de moments paisibles en plein air. Avec son design autoportant, cette pergola offre une flexibilité maximale dans son emplacement, ajoutant une touche contemporaine et raffinée à votre espace extérieur. Transformez votre jardin en un havre de tranquillité où le style rencontre la Sérénité.

PERGOLA FLEXE

ISODRY THERMO ACOUSTIQUE

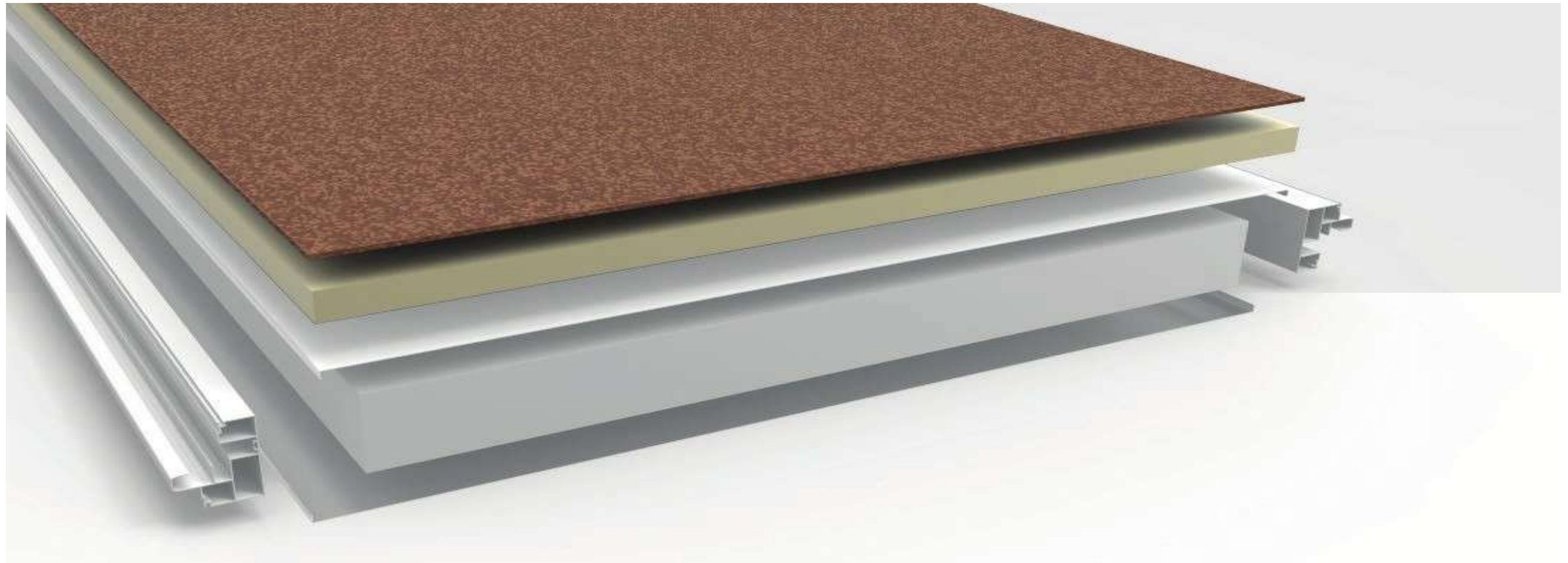

CARACTERISTIQUES

- STRUCTURE LÉGÈRE. 7,37 KG M
- RÉSISTANCE AU FEU B-s1,d0
- ENTRETIEN FACILE
- MONTAGE FACILE
- DISPONIBLE EN PLUSIEURS RALS
- LONGUEUR MAXIMUM 12 M

2

COULEURS



Ral 9010



Ral 9004



Ral 7037



Ral 3016



Ral 6021



Ral 2008

VOS OPTIONS

Stores

Les stores sont proposés en version filaire ou solaire et sont conçus pour une descente verticale. Les stores vous protègent du soleil couchant ainsi que de la pluie, tout en laissant passer la lumière. L'ouverture et la fermeture des stores se fait par pilotage radio commandé. Choisissez votre coloris en fonction de vos envies !

Éclairage

Créez une ambiance lumineuse pour profiter de vos soirées grâce à des rubans LED intégrés dans la structure de votre pergola ou à des spots intégrés directement dans les lames. Les éclairages soulignent l'esthétique de votre pergola et sont pilotables directement avec une télécommande. Couleur de base : lumière blanche ou autre sur demande.

Rideaux de verre coulissants

Il s'agit de panneaux de verre trempé coulissant permettant de vous protéger du vent et de la pluie. Puisqu'ils sont transparents, vous pourrez pleinement profiter de la vue et de votre environnement. L'espace créé sera ainsi utilisable également en cas d'intempéries, en tout confort.

Chauffage

Chauffage extérieur par radiateur radiant électrique classique ou à chaleur infrarouge directement intégré dans la structure de votre pergola. Profitez confortablement de vos soirées sous votre pergola, sans vous soucier du froid !



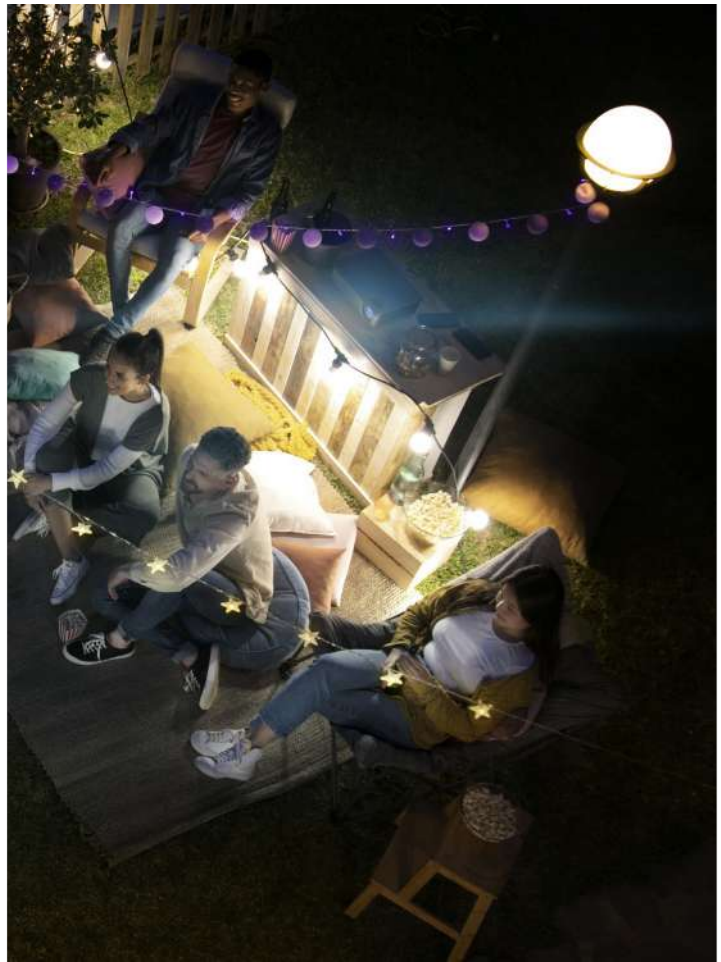

Stores



Parmi les modèles RS chez MÉTAL 13, le RS Smart 100 et le RS Smart 150 sont des véritables champions ! Leurs formes galbées, l'intemporalité et la barre de charge entièrement intégrée dans le caisson ont conquis les cœurs de nos clients. De plus, le Smart 130 est conçu pour les grandes dimensions de 6000 mm x 5000 mm et même avec ces dimensions maximales, le caisson reste stable et la toile est parfaitement tendue. Cela signifie que pour MÉTAL 13, rien n'est impossible.

La possibilité de montage encastré constitue un avantage incontestable de ce modèle. Le nombre de modèles de caissons avec révision vers le bas est presque aussi grand que celui des modèles des caissons standard. Grâce à la barre de charge cachée dans le caisson quand la toile est remontée tout en maintenant les paramètres dimensionnels, le RS Smart 150 prend beaucoup moins de lumière que les autres produits de ce type.

Dimensions

Axe Ø85

Max largeur	400 cm
Max hauteur	600 cm
Surface max.	24,0 m ²

Axe Ø100

Max largeur	700 cm
Max hauteur	600 cm
Surface max.	42,0 m ²



Nuancier standard coffres



Nuancier standard toiles

Gris anthracite/7016



Gris perle/7035



Lin / blanc 9010



QUEL CAISSON ?

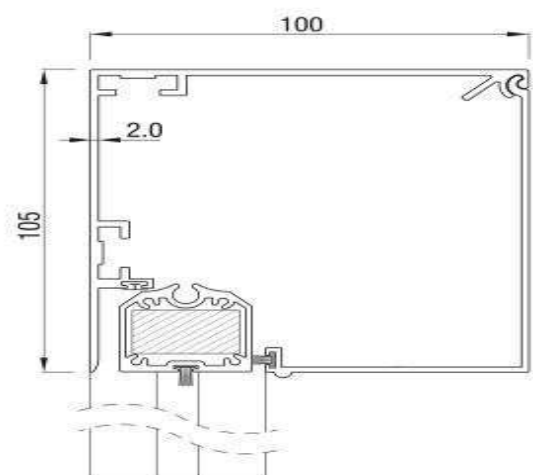

RS 100 Largeur maxi 4 mètres

COFFRES STANDARDS

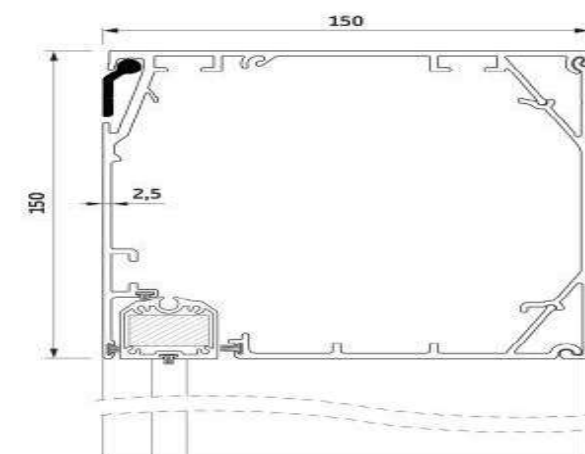

RS 150 Largeur maxi 7 mètres

Éclairage



Éclairage LED

L'utilisation de l'éclairage LED présente plusieurs avantages par rapport à d'autres types d'éclairage traditionnels dans une pergola bioclimatique en aluminium. Voici quelques-uns des avantages les plus significatifs :

Économies d'énergie : Les lumières LED consomment moins d'énergie que les ampoules traditionnelles, ce qui signifie que votre facture d'électricité sera Réduite.

Durabilité : Les lumières LED sont très durables et peuvent durer jusqu'à 50 000 heures, tandis que les ampoules traditionnelles ont une durée de vie moyenne de seulement 2 000 heures.

Faible chaleur : Les lumières LED génèrent très peu de chaleur, ce qui signifie qu'elles sont plus sûres à utiliser que les ampoules traditionnelles qui peuvent devenir très chaudes.

Flexibilité de conception : Les lumières LED sont très flexibles en termes de conception et peuvent être utilisées pour créer une variété d'effets d'éclairage dans votre pergola bioclimatique en aluminium.

Éclairage de qualité : Les lumières LED produisent une lumière de haute qualité, qui peut être ajustée pour correspondre à vos préférences personnelles en termes de luminosité et de température de couleur.

Dans l'ensemble, l'utilisation de l'éclairage LED dans une pergola bioclimatique en aluminium peut offrir une alternative plus efficace et durable à l'éclairage traditionnel, tout en offrant une grande flexibilité de conception et une qualité d'éclairage supérieure.



RUBAN LED RGB

Dimensions: 5000 x 10 x h 2,8

Cable 20 cm

IP 65

ÉLÉMENTS TECHNIQUES

Puissance 14,4 W

Alimentation 24 Vdc

LED/m 60

Blanco chaud 3000K

SPOTS LED

Orientable +/- 13°C

Montage sur profil de aluminium

IP 54

ÉLÉMENTS TECHNIQUES

Puissance 4,2 W

Alimentation 24 Vdc

LED/m 60

Blanc chaud 3000K

IP54 : protège contre les jets d'eau et les infiltrations limitées de poussière. C'est l'indice approprié pour protéger votre éclairage extérieur LED pour pergola d'un système d'arrosage ou de pluies fréquentes. Il correspond également aux habitats de bord de mer, dont les embruns peuvent oxyder les modèles d'indice inférieur.

IP65 : protège contre les jets d'eau en provenance de toutes les directions. Il convient aux éclairages LED de pergola Non abrités, sans toutefois être insubmersible.

SPOTS LED





RUBAN LED BLANC ou RGB



Rideaux de verre coulissants



Série TANDEM

La Série TANDEM est un système de fermeture vitrée sans rail inférieur, fonctionnant avec des vantaux coulissants, individuels et connectés entre eux garantissant fiabilité et simplicité en les manipulant. Notre système de Rideau Coulissant Série Tandem avec déplacement des vantaux à l'horizontal est dépourvu de profilés verticaux, garantissant une vision panoramique. Il peut se régler en hauteur, contient de multiples options de sécurité et est optimisé pour une évacuation facile de l'eau.



Jusqu'à 3,5 mètres de hauteur, le système dispose de deux roulements en tandem en acier inoxydable supportant des vantaux jusqu'à 200 kg. La Série Tandem peut inclure jusqu'à 10 vantaux par système et tous types de verre : trempé, feuilleté, contrôle solaire et toute composition qui atteint 10 ou 12 mm d'épaisseur.



Panneaux décoratifs fixe ou coulissants



Panneaux décoratifs fixe ou coulissants en tôles perforées



Découvrez l'Élégance Fonctionnelle des Façades Fixes et Coulissantes en Tôle Perforée pour Votre Pergola Bioclimatique

Vous cherchez à améliorer le confort et l'esthétique de votre espace extérieur tout en profitant de la beauté de la nature environnante ? Les façades fixes et coulissantes en tôle perforée pour votre pergola bioclimatique sont la solution idéale. Voici pourquoi :

1. **Maîtrise de la Lumière Naturelle** : Les façades en tôle perforée vous permettent de contrôler la quantité de lumière naturelle qui pénètre dans votre espace extérieur. En ajustant les panneaux coulissants, vous pouvez créer un jeu subtil de lumière et d'ombre, offrant une atmosphère apaisante et un abri efficace contre les rayons du soleil.
2. **Ventilation Optimale** : Grâce à la perforation de la tôle, l'air peut circuler librement tout en bloquant les vents forts. Vous pouvez profiter d'une brise douce sans vous soucier des courants d'air inconfortables, créant un environnement confortable et aéré.
3. **Intimité Personnalisée** : Les façades en tôle perforée offrent également un niveau de confidentialité ajustable. Vous pouvez ouvrir complètement les panneaux pour profiter de la vue ou les fermer partiellement pour plus d'intimité lors de vos moments de détente en plein air.

4. **Protection Contre les Intempéries** : En plus de fournir une barrière efficace contre la chaleur excessive, ces façades protègent également contre la pluie et d'autres conditions météorologiques imprévues. Votre pergola devient un espace utilisable par tous les temps.

5. **Esthétique Moderne** : Les façades en tôle perforée ajoutent une touche de modernité et d'élégance à votre pergola. Elles sont disponibles dans une variété de designs et de finitions, ce qui vous permet de personnaliser l'apparence de votre espace extérieur selon vos préférences.

6. **Facilité d'Entretien** : Ces matériaux sont faciles à entretenir. Un simple nettoyage périodique suffit pour les maintenir en parfait état, minimisant ainsi l'effort nécessaire pour garder votre pergola belle et fonctionnelle.



CH-01



CH-02



CH-03

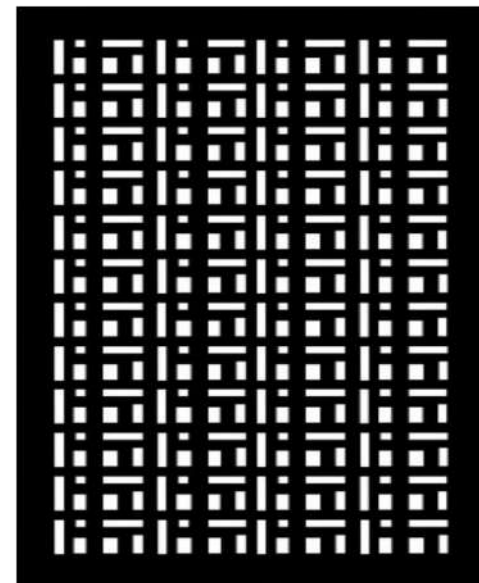

CH-04



CH-05

Panneaux décoratifs lames fixe ou coulissants



Découvrez l'Élégance des Panneaux à Lames américaines pour Votre Pergola Bioclimatique

Vous cherchez à rehausser l'esthétique et l'efficacité de votre espace extérieur tout en profitant d'une véritable oasis de confort ? Les panneaux à lames américaines pour votre pergola bioclimatique sont la réponse à vos besoins. Voici pourquoi ces panneaux fixes et coulissants sont une solution idéale :

1. Contrôle de la Lumière Naturelle : Les panneaux à lames américaines vous permettent de moduler l'apport de lumière naturelle de manière subtile et élégante. Vous pouvez ajuster l'inclinaison des lames pour créer des effets de lumière et d'ombre captivants, tout en régulant la température sous votre pergola.

2. Gestion de la Ventilation : Grâce à la conception des lames, l'air circule naturellement, créant une ventilation confortable et évitant les courants d'air indésirables. Vous profitez d'un espace extérieur aéré et agréable en toutes saisons.

3. Protection Contre les Intempéries : Les panneaux à lames américaines sont conçus pour résister aux conditions météorologiques les plus exigeantes. Ils protègent votre espace extérieur contre la pluie, la chaleur excessive et même la neige, transformant votre pergola en un sanctuaire utilisable tout au long de l'année.

4. Personnalisation du Design : Disponibles dans une variété de finitions et de couleurs, les panneaux à lames américaines vous permettent de personnaliser l'apparence de votre pergola pour qu'elle corresponde à votre style et à l'esthétique de votre espace extérieur.

5. Facilité d'Entretien : Ces panneaux nécessitent très peu d'entretien. Un simple nettoyage occasionnel suffit pour les garder en parfait état, ce qui signifie moins de temps consacré à l'entretien et plus de temps pour profiter de votre pergola.



EM802TX



RO302TX



PI302TX



NO802TX

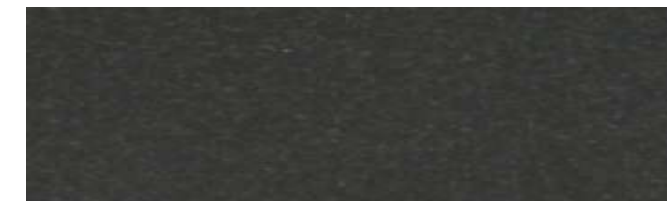

PE7016TD



PE9005TD

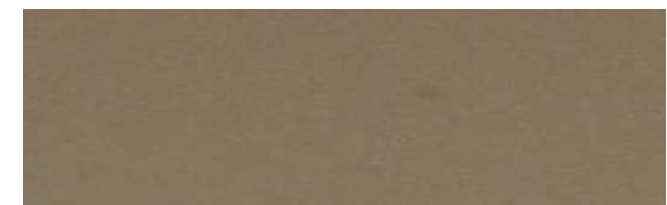

PE7039TD

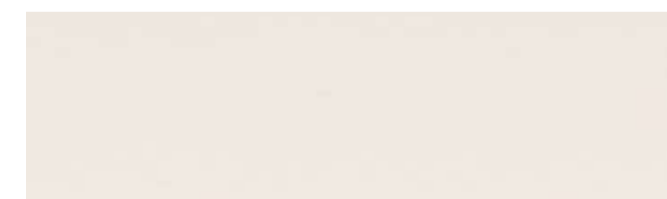

PE9016



Chevrons décoratifs rendez votre pergola Unique!



Rendez unique Votre Pergola Bioclimatique

1. Design Contemporain : Les chevrons en aluminium verticaux apportent une esthétique moderne et épurée à votre espace extérieur. Leur design vertical crée une apparence élégante et tendance, s'intégrant harmonieusement à tout type d'environnement.

2. Personnalisation de l'Intimité : En ajustant la distance entre les chevrons, vous pouvez personnaliser le niveau d'intimité de votre espace extérieur. Vous avez le contrôle total sur la visibilité, tout en conservant une ventilation adéquate.

3. Facilité d'Entretien : L'aluminium est un matériau résistant et peu exigeant en termes d'entretien. Il résiste à la corrosion et reste en bon état pendant de nombreuses années avec un entretien minimal.

4. Contrôle de la Lumière : Les chevrons en aluminium verticaux vous permettent de gérer l'entrée de la lumière naturelle de manière précise. Vous pouvez créer des jeux de lumière subtils en fonction de la position du soleil, créant une ambiance relaxante sous votre pergola.

5. Variété de Couleurs : Les chevrons en aluminium sont disponibles dans une variété de couleurs, vous offrant la possibilité de personnaliser votre espace extérieur pour qu'il corresponde à votre style.



EM802TX



RO302TX



PI302TX



NO802TX

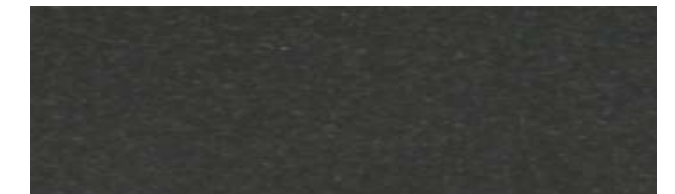

PE7016TD



PE9005TD



PE7039TD

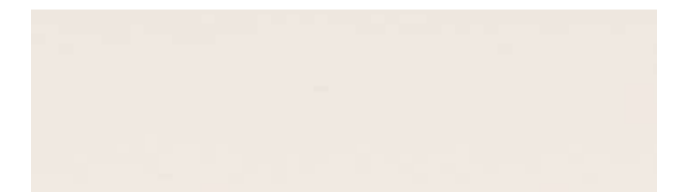

PE9016



CARPORT

Le Carport incarne l'alliance parfaite entre élégance contemporaine et protection optimale. Sa structure en aluminium offre une défense contre les intempéries, tandis que son design épuré et son éclairage LED intégré ajoutent une touche de modernité. Personnalisable et facile à installer, le Carport Serenity Line redéfinit la sérénité dans votre espace extérieur. Faites le choix de l'élégance fonctionnelle.

1^{ère} ÉTAPE : Choix de pose

AUTOPORTÉ

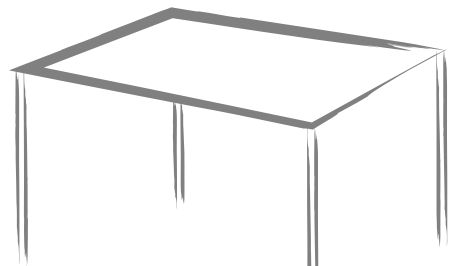

1 module
4 poteaux

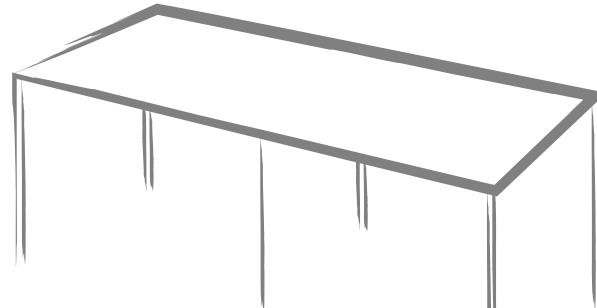

2 modules
6 poteaux

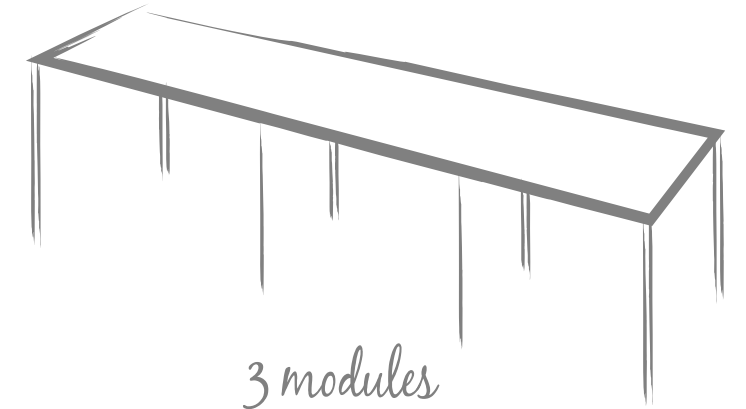

3 modules
8 poteaux

ADOSSÉ

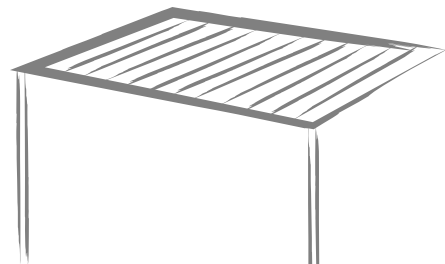

1 module
4 poteaux

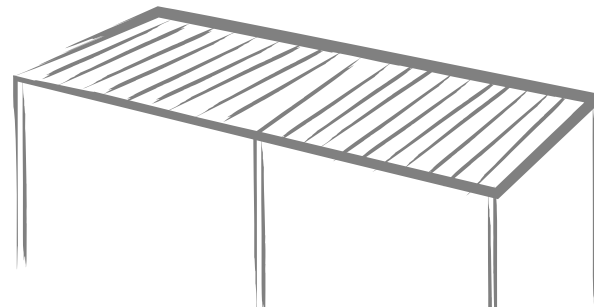

2 modules
6 poteaux

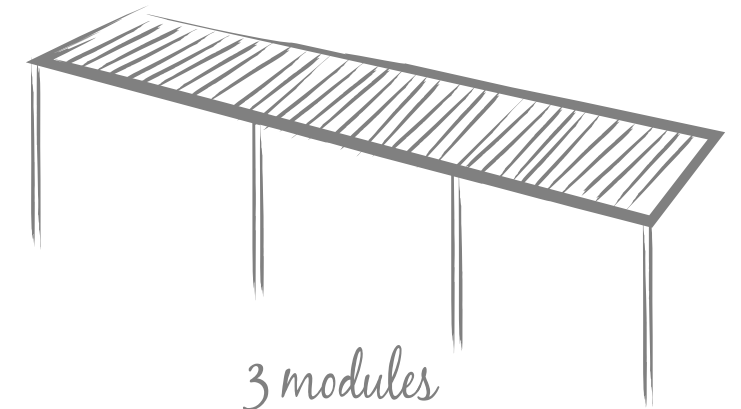

3 modules
8 poteaux

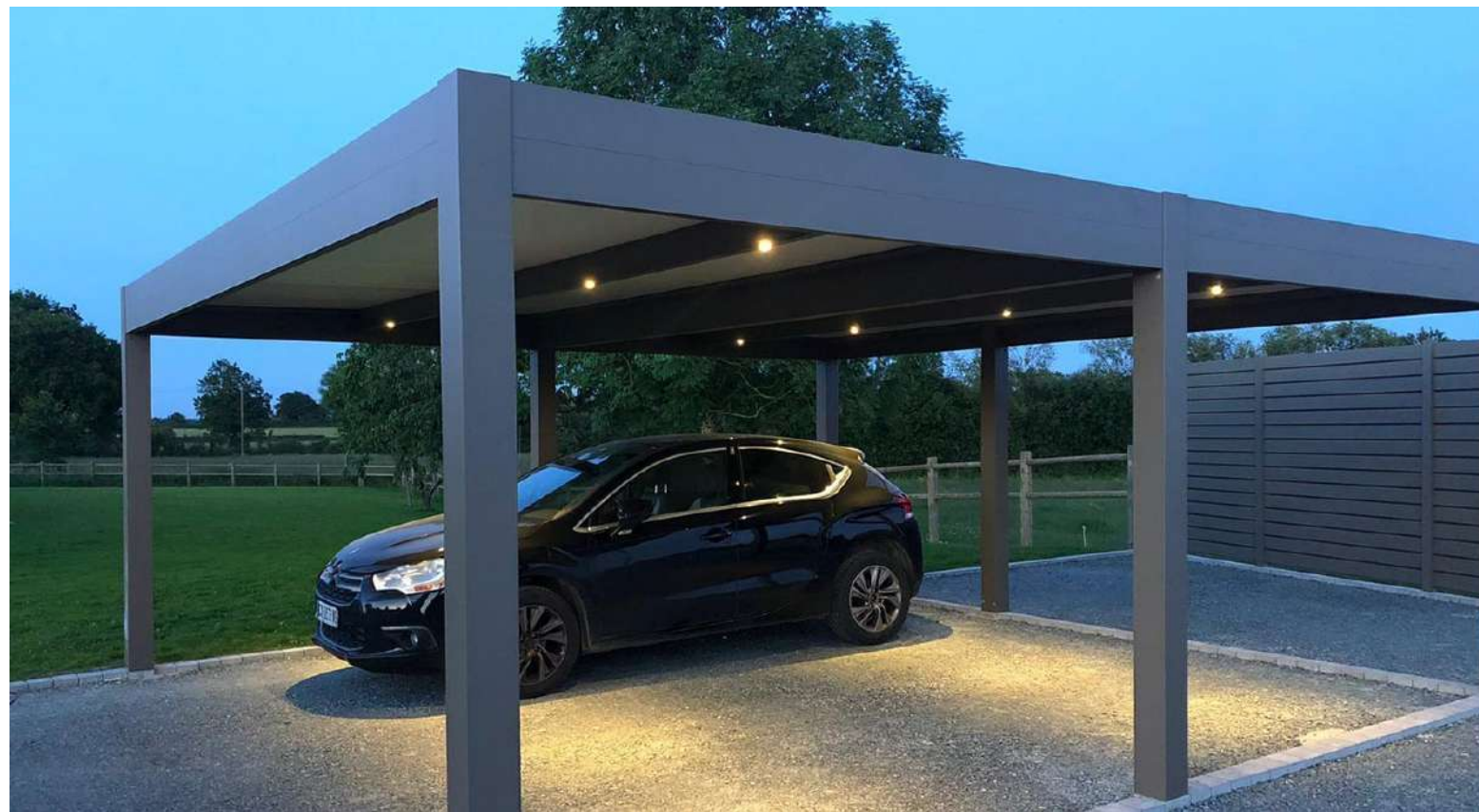

ISODRY les panneaux autoportants pour carports

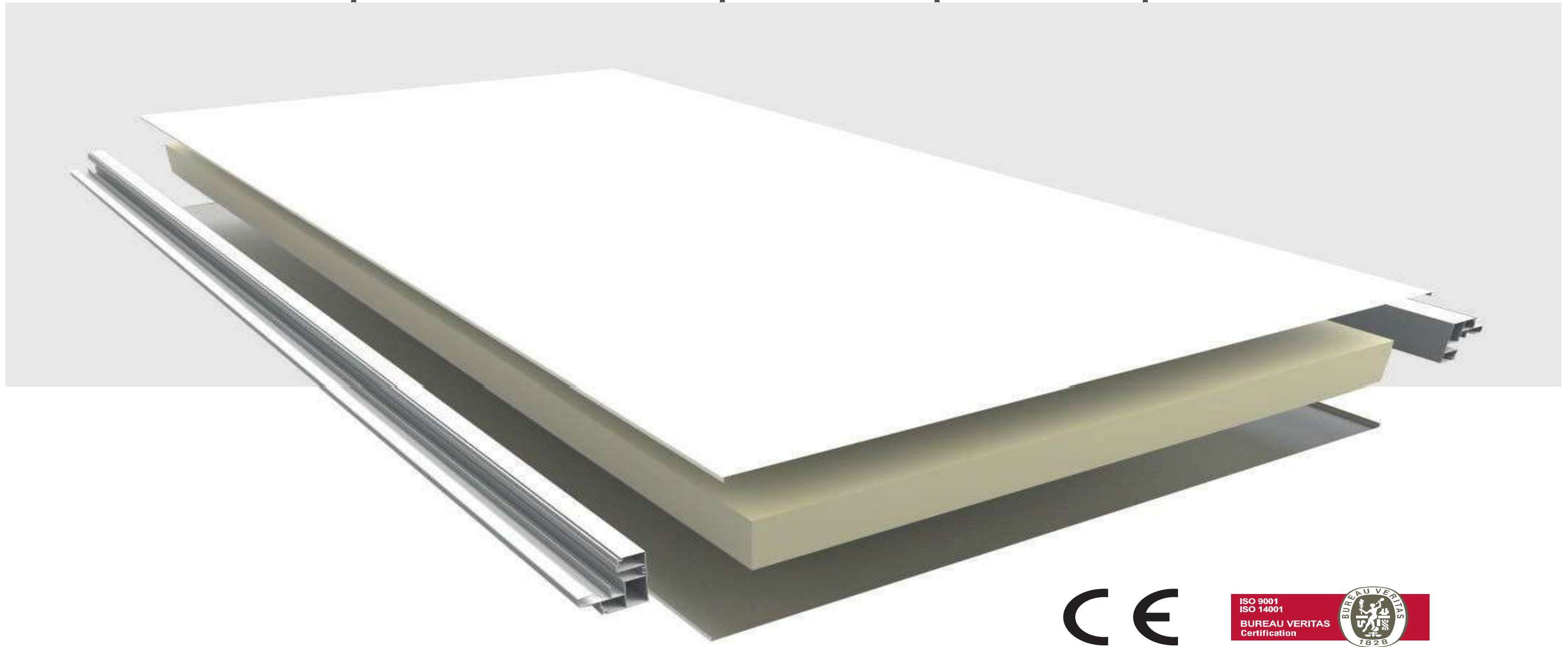

Découvrez l'innovation ultime en matière de protection avec nos panneaux aluminium autoportants aluminium de 52 mm, spécialement conçus pour les carports. Ces panneaux offrent une solution robuste et esthétique, assurant une défense inégalée contre les éléments, tout en apportant une touche moderne à votre espace extérieur.

ISODRY les panneaux autoportants pour carports

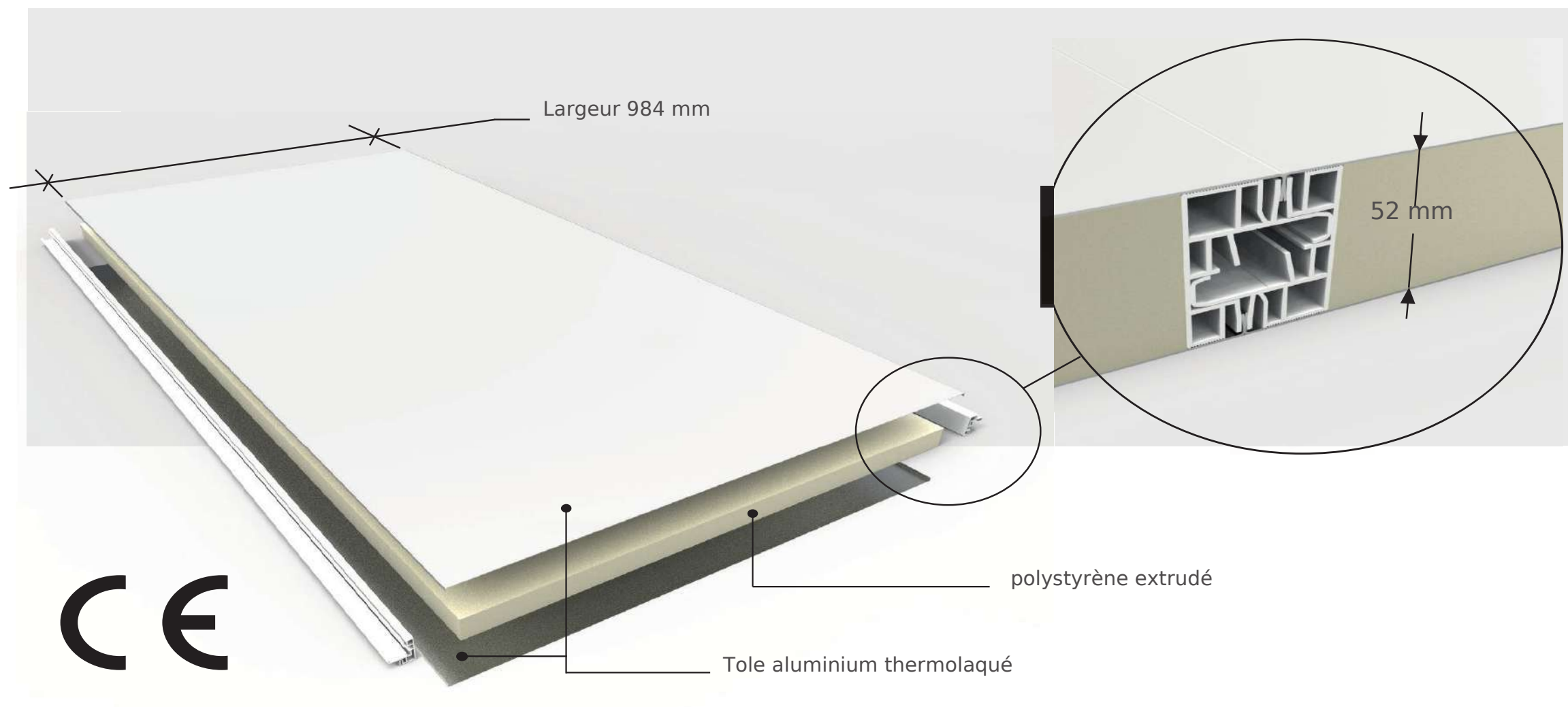

CARACTERISTIQUES

- STRUCTURE LÉGÈRE. 7,37 KG M
- RÉSISTANCE AU FEU B-s1,d0
- ENTRETIEN FACILE
- MONTAGE FACILE
- DISPONIBLE EN PLUSIEURS RALS
- LONGUEUR MAXIMUM 12 M

2

COULEURS



Ral 9010



Ral 9004



Ral 7037



Ral 3016



Ral 6021



Ral 2008

Couleurs



La couleur



Afin d'optimiser son process et de croître en réactivité, Ma pergola & Moi travaille avec une unité de laquage dernière génération qui respecte les normes de respect de l'environnementales, le tout au normes QUALICOAT, QUALIMARINE, et QUALINODE.

Les laquages 2 finitions

Finition **mate**
Finition **satinee**

(inférieure à 40 % de brillance)
(60 à 70 % de brillance)

Les laquages fines textures

Une large palette de teintes qui offre une meilleure résistance aux risques de rayures.

Choisissez le savoir-faire MÉTAL 13 !



Couleurs Gamme STANDARD **PERGOLAS**

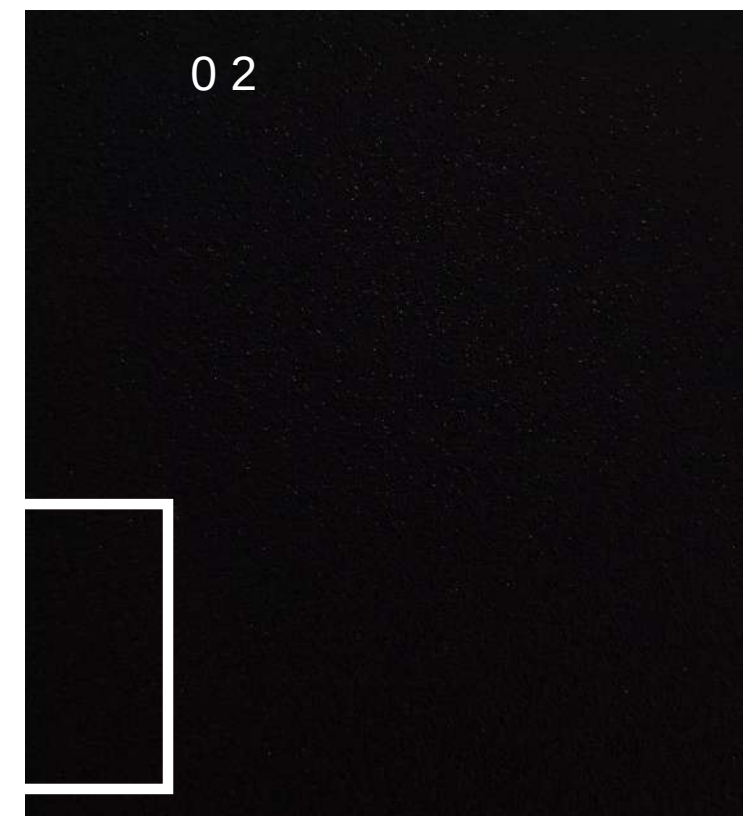
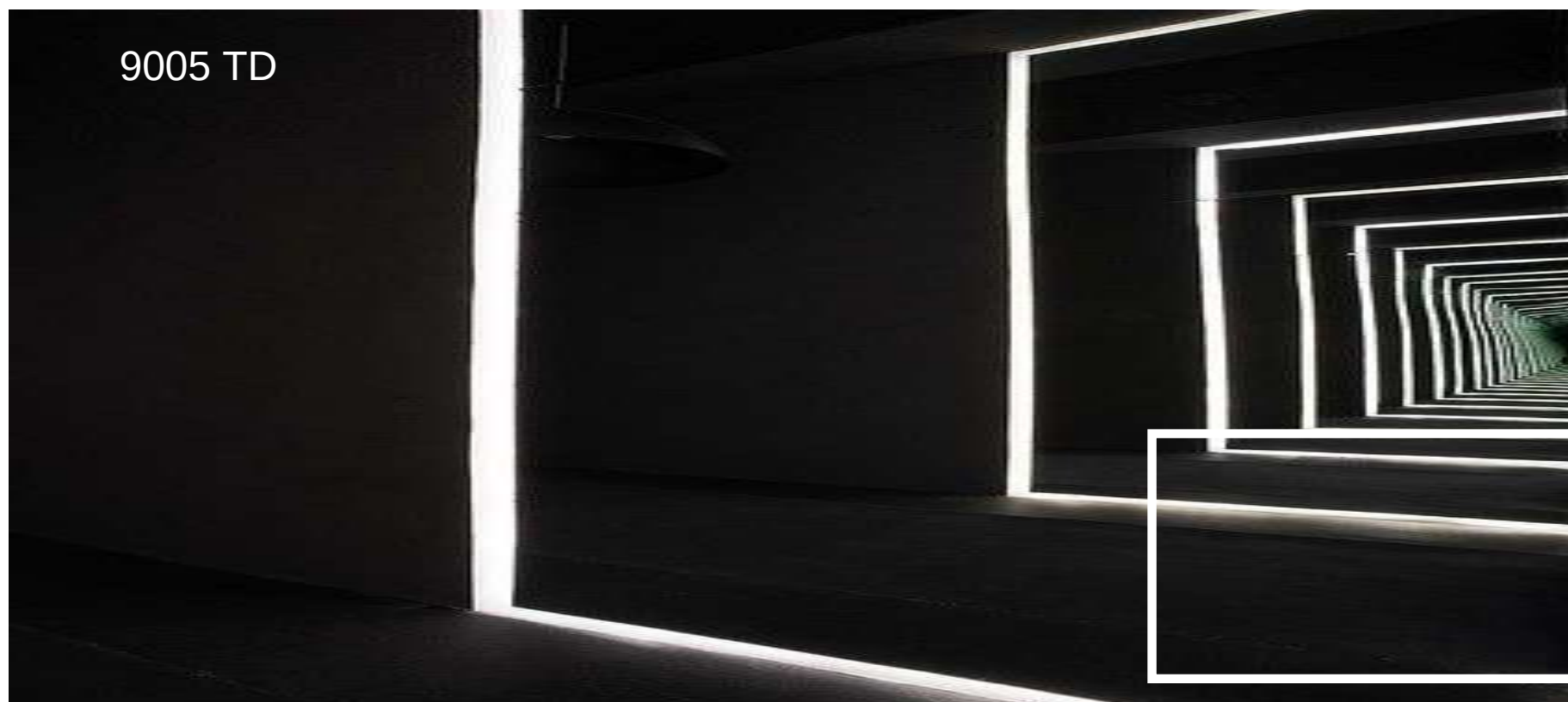
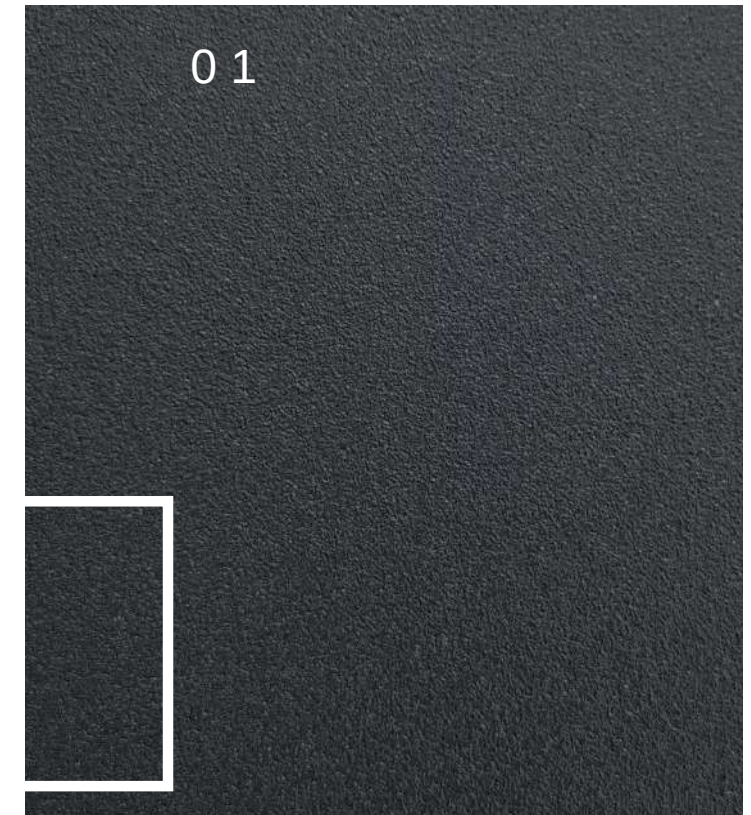

Couleurs Gamme STANDARD **PERGOLAS**

